

SAP BUSINESSOBJECTS

CALENDARIO CORSI - Gennaio 2009 - Gennaio 2010



Gennaio  
2009

Gennaio  
2010

# Calendario Corsi

## ADMINISTRATION ENTERPRISE

### System Administration

Business Objects Enterprise + Migration XI R2

Business Objects Enterprise + Migration XI 3.0

### Data Administration:

Business Objects Enterprise Universe Design XI 3.0/3.1

## BUSINESS INTELLIGENCE

### Crystal Reports

Crystal Reports XI R2

Crystal Reports 2008

### Dashboard Manager

### Desktop Intelligence

Business Objects Desktop Intelligence XI R2

### Web Intelligence

Business Objects Web Intelligence XI R2

Business Objects Web Intelligence XI 3.0

### Live Office

### OLAP Intelligence

### Voyager

### Xcelsius

Business Objects Xcelsius

Xcelsius 2008

## DATA SERVICES

### Data Integrator

Business Objects Data Integrator XI 3.0

### Data Services

Business Objects Data Federator XI 3.0

Business Objects Data Insight XI R2

Business Objects Data Quality XI 3.0

# CALENDARIO CORSI SAP BUSINESS OBJECTS

## ADMINISTRATION ENTERPRISE

### System Administration

## CURRICULUM: BUSINESS OBJECTS ENTERPRISE + MIGRATION XI R2

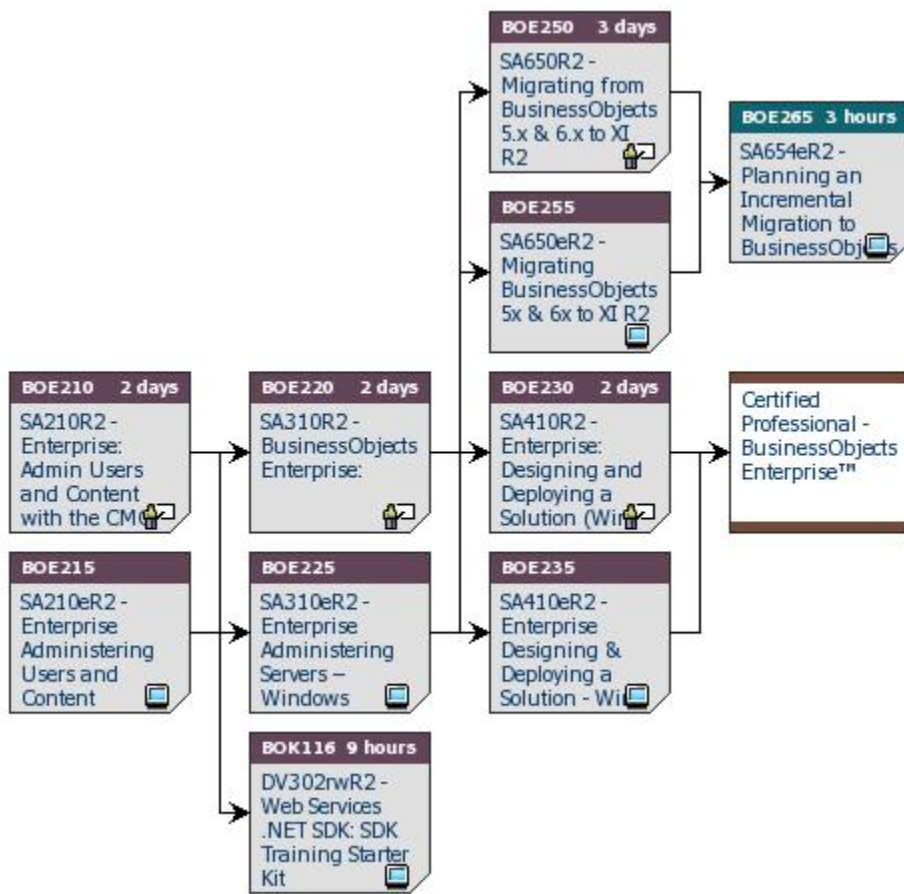

## Business Objects Enterprise + Migration XI R2

Corso	Descrizione	Prezzo	gg	Inizio	Sede
<b>BOE210</b>	SA210R2 - Enterprise: Administering Users and Content with the CMC	€ 840	2	3-feb-09	ROMA
				3-mar-09	SSG
				10-mar-09	ROMA
				7-apr-09	SSG
				14-apr-09	ROMA
				12-mag-09	SSG
				19-mag-09	ROMA
				16-giu-09	SSG
				22-giu-09	ROMA
				24-ago-09	SSG
				31-ago-09	ROMA
				26-ott-09	SSG
				9-nov-09	ROMA
21-dic-09	SSG				
11-gen-10	ROMA				
<b>BOE215</b>	SA210eR2 - Enterprise Administering Users and Content with the CMC			<b>e-learning</b>	
<b>BOE220</b>	SA310R2 - Enterprise: Administering Servers - Windows	€ 840	2	5-feb-09	ROMA
				5-mar-09	SSG
				12-mar-09	ROMA
				9-apr-09	SSG
				16-apr-09	ROMA
				14-mag-09	SSG
				21-mag-09	ROMA
				18-giu-09	SSG
				24-giu-09	ROMA
				26-ago-09	SSG
				2-set-09	ROMA
				28-ott-09	SSG
				11-nov-09	ROMA
23-dic-09	SSG				
13-gen-10	ROMA				
<b>BOE225</b>	SA310eR2 - Enterprise Administering Servers – Windows			<b>e-learning</b>	
<b>BOK116</b>	DV302rwR2 - Web Services .NET SDK: SDK Training Starter Kit			<b>e-learning</b>	
<b>BOE250</b>	SA650R2 - Migrating from BusinessObjects 5.x & 6.x to XI R2			<b>a richiesta</b>	
<b>BOE255</b>	SA650eR2 - Migrating BusinessObjects 5x & 6x to XI R2			<b>e-learning</b>	
<b>BOE230</b>	SA410R2 Enterprise: Designing and Deploying a Solution - Windows			<b>a richiesta</b>	
<b>BOE235</b>	SA410eR2 - Enterprise Designing and Deploying a Solution – Windows			<b>e-learning</b>	
<b>BOE265</b>	SA654eR2 - Advanced Migration Concepts: Planning an Incremental Migration to BusinessObjects			<b>e-learning</b>	

# CURRICULUM: BUSINESS OBJECTS ENTERPRISE + MIGRATION XI 3.0

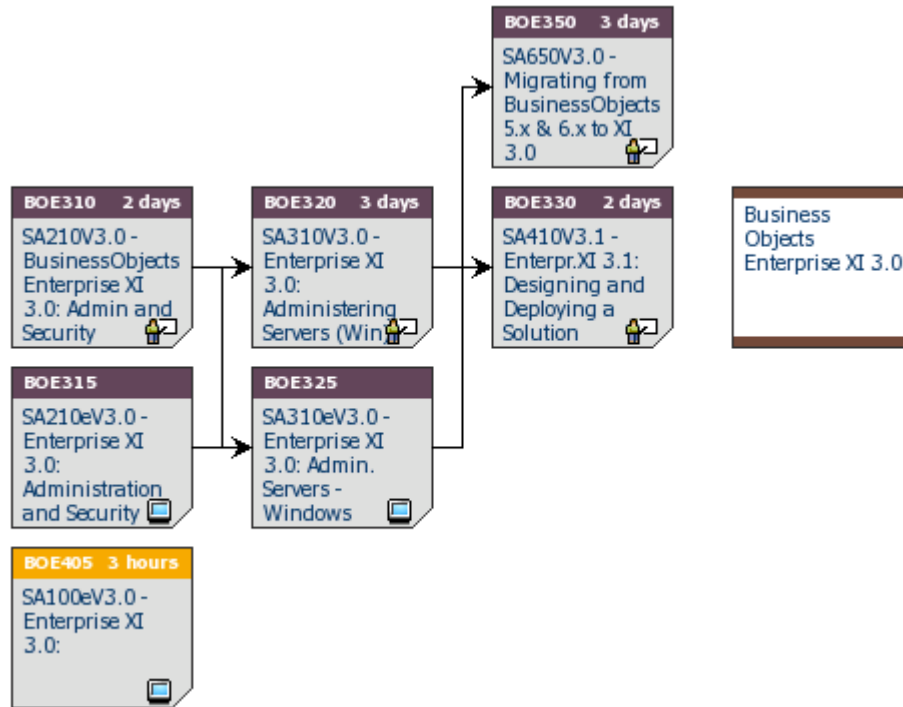

## Business Objects Enterprise + Migration XI 3.0

Corso	Descrizione	Prezzo	gg	Inizio	Sede
BOE310	SA210V3.0 - Enterprise XI 3.0: Administration and Security	€ 840	2	19-gen-09	SSG
				26-gen-09	ROMA
				2-mar-09	SSG
				2-mar-09	ROMA
				23-mar-09	SSG
				6-apr-09	ROMA
				4-mag-09	SSG
				11-mag-09	ROMA
				8-giu-09	SSG
				15-giu-09	ROMA
				20-lug-09	SSG
				27-lug-09	ROMA
				7-set-09	SSG
				14-set-09	ROMA
				19-ott-09	SSG
				2-nov-09	ROMA
				23-nov-09	SSG
30-nov-09	ROMA				
11-gen-10	SSG				
18-gen-10	ROMA				

<b>BOE315</b>	SA210eV3.0 - Enterprise XI 3.0: Administration and Security			<b>e-learning</b>	
<b>BOE405</b>	SA100eV3.0 - Enterprise XI 3.0: What's New - Installation and Lifecycle Mngm			<b>e-learning</b>	
<b>BOE320</b>	SA310V3.0 - Enterprise XI 3.0: Administering Servers - Windows	€ 1.260	3	28-gen-09	SSG
				28-gen-09	ROMA
				4-mar-09	SSG
				4-mar-09	ROMA
				25-mar-09	SSG
				8-apr-09	ROMA
				6-mag-09	SSG
				13-mag-09	ROMA
				10-giu-09	SSG
				17-giu-09	ROMA
				22-lug-09	SSG
				29-lug-09	ROMA
				9-set-09	SSG
				16-set-09	ROMA
				21-ott-09	SSG
				4-nov-09	ROMA
				25-nov-09	SSG
				2-dic-09	ROMA
				13-gen-10	SSG
				20-gen-10	ROMA
<b>BOE325</b>	SA310eV3.0 - Enterprise XI 3.0: Administering Servers - Windows			<b>e-learning</b>	
<b>BOE350</b>	SA650V3.0 - Migration XI 3.0: Migrating from BO 5.x & 6.x to BO XI 3.0	€ 1.575	3	2-feb-09	ROMA
				18-feb-09	SSG
				18-mar-09	SSG
				25-mar-09	ROMA
				22-apr-09	SSG
				27-apr-09	ROMA
				27-mag-09	SSG
				3-giu-09	ROMA
				1-lug-09	SSG
				3-ago-09	ROMA
				24-ago-09	SSG
				5-ott-09	SSG
				12-ott-09	ROMA
				18-nov-09	SSG
				14-dic-09	ROMA
				25-gen-10	SSG
<b>BOE330</b>	SA410V3.1 - Enterprise XI 3.1: Designing and Deploying a Solution - Windows	€ 840	2	12-feb-09	SSG
				12-mar-09	SSG
				16-apr-09	SSG
				14-mag-09	SSG
				25-giu-09	SSG
				27-ago-09	SSG
				26-ott-09	ROMA
				9-nov-09	SSG
				28-gen-10	SSG

# Data Administration

## CURRICULUM: BUSINESS OBJECTS ENTERPRISE UNIVERSE DESIGN XI 3.0/3.1

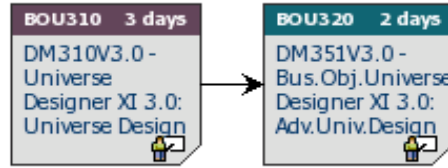

### Business Objects Enterprise Universe Design XI 3.0/3.1

Corso	Descrizione	Prezzo	gg	Inizio	Sede
BOU310	DM310V3.0 - Universe Designer XI 3.0: Universe Design	€ 1.260	3	19-gen-09	ROMA
				26-gen-09	SSG
				23-feb-09	SSG
				23-feb-09	ROMA
				23-mar-09	SSG
				30-mar-09	ROMA
				20-apr-09	SSG
				4-mag-09	ROMA
				18-mag-09	SSG
				8-giu-09	SSG
				6-lug-09	ROMA
				20-lug-09	SSG
				31-ago-09	SSG
				7-set-09	ROMA
12-ott-09	SSG				
9-nov-09	ROMA				
16-nov-09	SSG				
11-gen-10	SSG				
25-gen-10	ROMA				
BOU320	DM351V3.0 - Universe Designer XI 3.0: Advanced Universe Design	€ 840	2	22-gen-09	ROMA
				29-gen-09	SSG
				26-feb-09	SSG
				26-feb-09	ROMA
				26-mar-09	SSG
				2-apr-09	ROMA
				23-apr-09	SSG
				7-mag-09	ROMA
				21-mag-09	SSG
				11-giu-09	SSG
				9-lug-09	ROMA
				23-lug-09	SSG
				3-set-09	SSG
				10-set-09	ROMA
15-ott-09	SSG				
12-nov-09	ROMA				
19-nov-09	SSG				
14-gen-10	SSG				
28-gen-10	ROMA				

# BUSINESS INTELLIGENCE

## CRYSTAL REPORTS

### CURRICULUM: CRYSTAL REPORTS XI R2

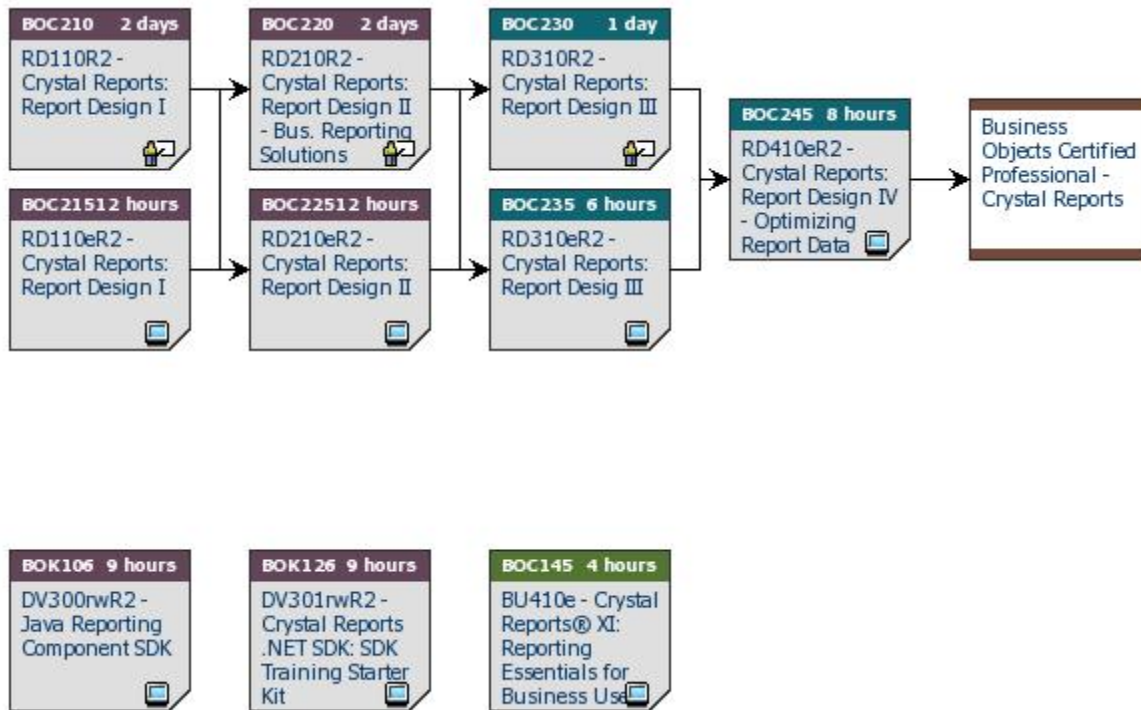

#### Crystal Reports XI R2

Corso	Descrizione	Prezzo	gg	Inizio	Sede
<b>BOC210</b>	RD110R2 - Crystal Reports: Report Design I - Fundamentals of Report Design			<b>a richiesta</b>	
<b>BOC215</b>	RD110eR2 - Crystal Reports: Report Design I - Fundamentals of Report Design			<b>e-learning</b>	
<b>BOC220</b>	RD210R2 - Crystal Reports: Report Design II - Business Reporting Solutions			<b>a richiesta</b>	
<b>BOC225</b>	RD210eR2 - Crystal Reports: Report Design II - Business Reporting Solutions			<b>e-learning</b>	
<b>BOC230</b>	RD310R2 - Crystal Reports: Report Design III - Report Processing Strategies			<b>a richiesta</b>	
<b>BOC235</b>	RD310eR2 - Crystal Reports: Report Design III - Report Processing Strategies			<b>e-learning</b>	
<b>BOC245</b>	RD410eR2 - Crystal Reports: Report Design IV - Optimizing Report Data			<b>e-learning</b>	
<b>BOK106</b>	DV300rwR2 - Java Reporting Component SDK: SDK Training Starter Kit			<b>e-learning</b>	
<b>BOK126</b>	DV301rwR2 - Crystal Reports .NET SDK: SDK Training Starter Kit			<b>e-learning</b>	
<b>BOK145</b>	BU410e - Crystal Reports XI: Reporting Essentials for Business Users			<b>e-learning</b>	

## CURRICULUM: CRYSTAL REPORTS 2008

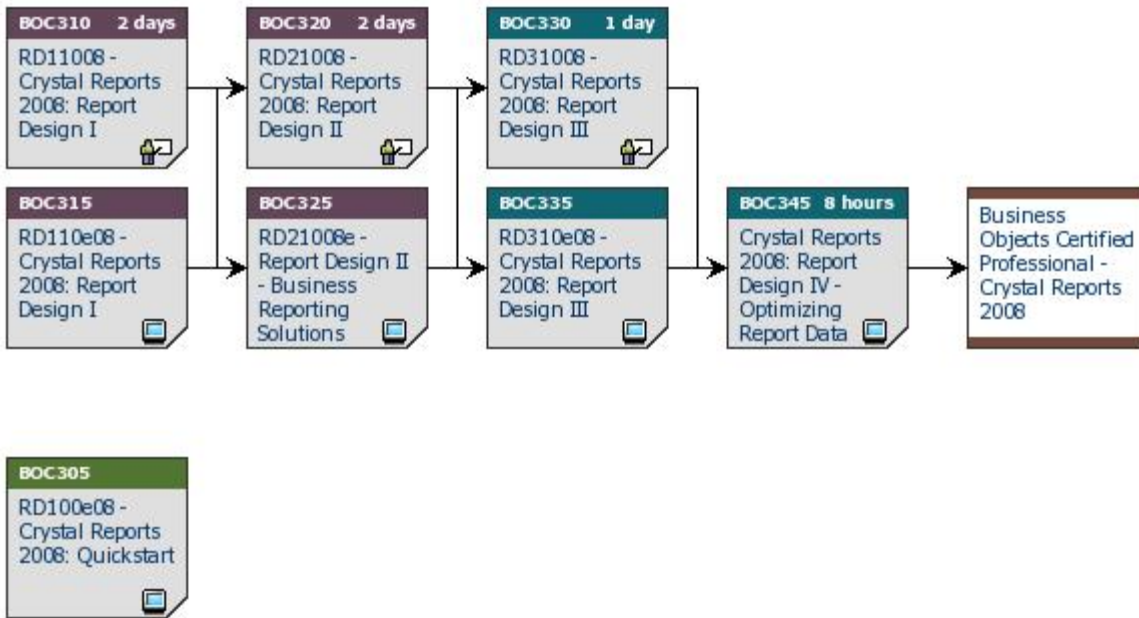

### Crystal Reports 2008

Corso	Descrizione	Prezzo	gg	Inizio	Sede
BOC310	RD11008-Crystal Reports 2008: Report Design I - Fundamentals Report Design	€ 840	2	26-gen-09	SSG
				9-feb-09	ROMA
				2-mar-09	SSG
				16-mar-09	ROMA
				30-mar-09	SSG
				20-apr-09	ROMA
				18-mag-09	SSG
				25-mag-09	ROMA
				8-giu-09	ROMA
				22-giu-09	SSG
				13-lug-09	ROMA
				27-lug-09	SSG
				31-ago-09	ROMA
				14-set-09	SSG
				19-ott-09	ROMA
2-nov-09	SSG				
23-nov-09	ROMA				
14-dic-09	SSG				
11-gen-10	ROMA				
25-gen-10	SSG				

<b>BOC320</b>	RD21008-Crystal Reports 2008: Report Design II Business Reporting Solutions	€ 840	2	28-gen-09	SSG
				11-feb-09	ROMA
				4-mar-09	SSG
				18-mar-09	ROMA
				1-apr-09	SSG
				22-apr-09	ROMA
				20-mag-09	SSG
				27-mag-09	ROMA
				10-giu-09	ROMA
				24-giu-09	SSG
				15-lug-09	ROMA
				29-lug-09	SSG
				2-set-09	ROMA
				16-set-09	SSG
				21-ott-09	ROMA
				4-nov-09	SSG
				25-nov-09	ROMA
16-dic-09	SSG				
13-gen-10	ROMA				
27-gen-10	SSG				
<b>BOC330</b>	RD31008-Crystal Reports 2008: Report Design III Report Processing Strategies	€ 420	1	30-gen-09	SSG
				13-feb-09	ROMA
				6-mar-09	SSG
				20-mar-09	ROMA
				3-apr-09	SSG
				24-apr-09	ROMA
				22-mag-09	SSG
				29-mag-09	ROMA
				12-giu-09	ROMA
				26-giu-09	SSG
				17-lug-09	ROMA
				31-lug-09	SSG
				4-set-09	ROMA
				18-set-09	SSG
				23-ott-09	ROMA
				6-nov-09	SSG
				27-nov-09	ROMA
18-dic-09	SSG				
15-gen-10	ROMA				
29-gen-10	SSG				
<b>BOC305</b>	RD100e08-Crystal Reports 2008: Quikstart	-		<b>e-learning</b>	
<b>BOC315</b>	RD110e08-Crystal Reports 2008: Report Design I - Fundamentals Rep.Design	-		<b>e-learning</b>	
<b>BOC325</b>	RD21008e-Crystal Reports 2008: Report Design II Business Reporting Solutions	-		<b>e-learning</b>	
<b>BOC335</b>	RD310e08-Crystal Reports 2008: Report Design III Report Processing Strategies	-		<b>e-learning</b>	
<b>BOC345</b>	RD410e08-Crystal Reports 2008: Report Design IV - Optimizing Report Data	-		<b>e-learning</b>	

# Business Objects Dashboard Manager

## CURRICULUM: BUSINESS OBJECTS DASHBOARD MANAGER

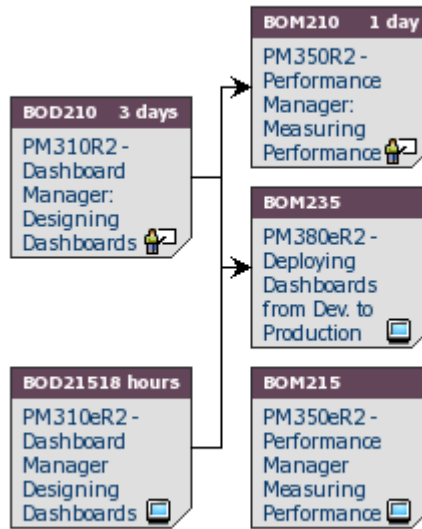

### Business Objects Dashboard Manager

Corso	Descrizione	Prezzo	gg	Inizio	Sede
<b>BOD210</b>	PM310R2 - BusinessObjects Dashboard Manager: Designing Dashboards			<b>a richiesta</b>	
<b>BOD215</b>	PM310eR2 - BusinessObjects Dashboard Manager Designing Dashboards			<b>e-learning</b>	
<b>BOM210</b>	PM350R2 - BusinessObjects Performance Manager: Measuring Performance			<b>a richiesta</b>	
<b>BOM215</b>	PM350eR2 - BusinessObjects Performance Manager Measuring Performance			<b>e-learning</b>	
<b>BOM235</b>	PM380eR2 - Deploying Dashboards from Development to Production			<b>e-learning</b>	

# DESKTOP INTELLIGENCE

## CURRICULUM: BUSINESS OBJECTS DESKTOP INTELLIGENCE XI R2

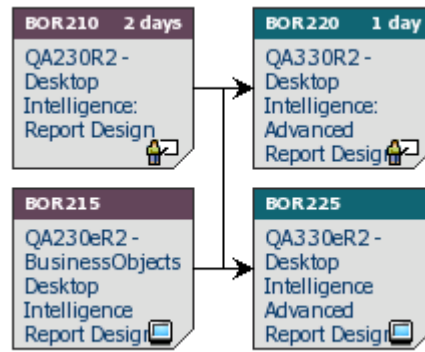

### Business Objects Desktop Intelligence Xi R2

Corso	Descrizione	Prezzo	gg	Inizio	Sede
<b>BOR210</b>	QA230R2 - BusinessObjects Desktop Intelligence: Report Design	€ 840	2	26-feb-09 9-mar-09 27-apr-09 4-mag-09 22-giu-09	ROMA SSG SSG ROMA SSG
<b>BOR215</b>	QA230eR2 - BusinessObjects Desktop Intelligence Report Design			<b>e-learning</b>	
<b>BOR220</b>	QA330R2 - BusinessObjects Desktop Intelligence: Advanced Report Design	€ 420	1	27-feb-09 11-mar-09 29-apr-09 6-mag-09 24-giu-09	ROMA SSG SSG ROMA SSG
<b>BOR225</b>	QA330eR2 - BusinessObjects Desktop Intelligence Advanced Report Design			<b>e-learning</b>	

# WEB INTELLIGENCE

## CURRICULUM: BUSINESS OBJECTS WEB INTELLIGENCE XI R2

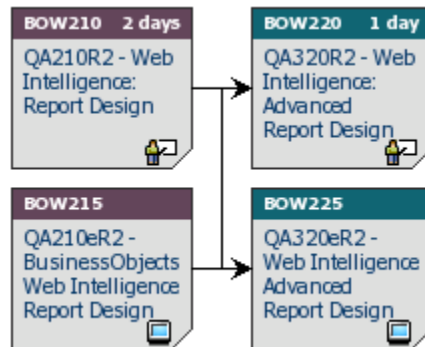

Business Objects Web Intelligence Xi R2					
Corso	Descrizione	Prezzo	gg	Inizio	Sede
<b>BOW210</b>	QA210R2 - BusinessObjects Web Intelligence: Report Design	€ 840	2	9-feb-09	ROMA
				9-feb-09	SSG
				11-mar-09	SSG
				16-mar-09	ROMA
				8-apr-09	SSG
				27-apr-09	ROMA
				11-mag-09	SSG
				3-giu-09	SSG
	8-giu-09	ROMA			
<b>BOW215</b>	QA210eR2 - BusinessObjects Web Intelligence Report Design			<b>e-learning</b>	
<b>BOW220</b>	QA320R2 - BusinessObjects Web Intelligence: Advanced Report Design	€ 420	1	11-feb-09	ROMA
				11-feb-09	SSG
				13-mar-09	SSG
				18-mar-09	ROMA
				10-apr-09	SSG
				29-apr-09	ROMA
				12-mag-09	SSG
				5-giu-09	SSG
	10-giu-09	ROMA			
<b>BOW225</b>	QA320eR2 - BusinessObjects Web Intelligence Advanced Report Design			<b>e-learning</b>	

## CURRICULUM: BUSINESS OBJECTS WEB INTELLIGENCE XI 3.0

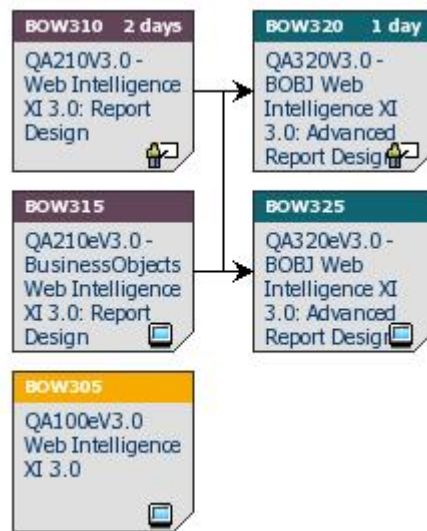

### Business Objects Web Intelligence XI 3.0

Corso	Descrizione	Prezzo	gg	Inizio	Sede
BOW310	QA210V3.0 - BusinessObjects Web Intelligence XI 3.0: Report Design	€ 840	2	21-gen-09	SSG
				18-feb-09	ROMA
				18-feb-09	SSG
				18-mar-09	SSG
				25-mar-09	ROMA
				15-apr-09	SSG
				22-apr-09	ROMA
				6-mag-09	SSG
				27-mag-09	ROMA
				3-giu-09	SSG
				22-giu-09	ROMA
				8-lug-09	SSG
				5-ago-09	ROMA
				26-ago-09	SSG
				23-set-09	ROMA
30-set-09	SSG				
26-ott-09	ROMA				
9-nov-09	SSG				
2-dic-09	ROMA				
21-dic-09	SSG				
18-gen-10	ROMA				

<b>BOW315</b>	QA210eV3.0 - BusinessObjects Web Intelligence XI 3.0: Report Design			<b>e-learning</b>	
<b>BOW320</b>	QA320V3.0 - BusinessObjects Web Intelligence XI 3.0: Advanced Report Design	€ 420	1	23-gen-09	SSG
				20-feb-09	ROMA
				20-feb-09	SSG
				20-mar-09	SSG
				27-mar-09	ROMA
				17-apr-09	SSG
				24-apr-09	ROMA
				8-mag-09	SSG
				29-mag-09	ROMA
				5-giu-09	SSG
				24-giu-09	ROMA
				10-lug-09	SSG
				7-ago-09	ROMA
				28-ago-09	SSG
				25-set-09	ROMA
				2-ott-09	SSG
				28-ott-09	ROMA
				11-nov-09	SSG
				4-dic-09	ROMA
				23-dic-09	SSG
				20-gen-10	ROMA
<b>BOW305</b>	QA100eV3.0 - BusinessObjects Web Intelligence XI 3.0			<b>e-learning</b>	
<b>BOW325</b>	QA320eV3.0 - BusinessObjects Web Intelligence XI 3.0: Advanced Report Design			<b>e-learning</b>	

## Live Office

### CURRICULUM: BUSINESS OBJECTS LIVE OFFICE

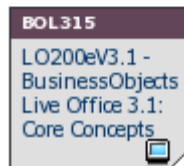
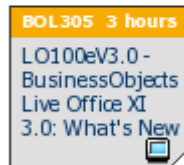
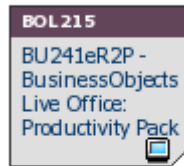
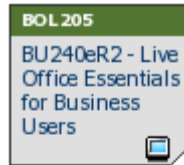

#### Business Objects Live Office

Corso	Descrizione	Prezzo	gg	Inizio	Sede
<b>BOL205</b>	BU240eR2 - BusinessObjects Live Office Essentials for Business Users			<b>e-learning</b>	
<b>BOL215</b>	BU241eR2P - BusinessObjects Live Office: Productivity Pack			<b>e-learning</b>	
<b>BOL305</b>	LO100eV3.0 - BusinessObjects Live Office XI 3.0: What's New			<b>e-learning</b>	
<b>BOL315</b>	LO200eV3.1 - BusinessObjects Live Office 3.1: Core Concepts			<b>e-learning</b>	

# OLAP Intelligence

## CURRICULUM: BUSINESS OBJECTS OLAP INTELLIGENCE XI R2

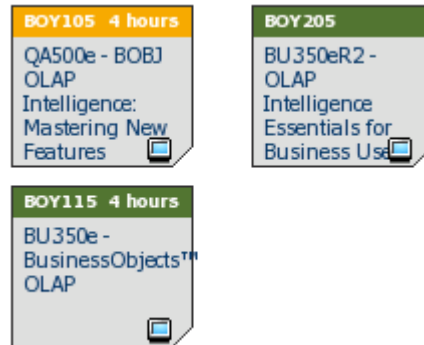

### Business Objects Olap Intelligence Xi R2

Corso	Descrizione	Prezzo	gg	Inizio	Sede
<b>BOY105</b>	QA500e - BusinessObjects OLAP Intelligence: Mastering New Features			<b>e-learning</b>	
<b>BOY115</b>	BU350e - BusinessObjects™ OLAP Intelligence XI: Essentials			<b>e-learning</b>	
<b>BOY205</b>	BU350eR2 - BusinessObjects OLAP Intelligence Essentials for Business Users			<b>e-learning</b>	

# Voyager

## CURRICULUM: BUSINESS OBJECTS VOYAGER



### Business Objects Voyager

Corso	Descrizione	Prezzo	gg	Inizio	Sede
<b>BOV205</b>	BU280eR2 - BusinessObjects Voyager: Essentials			<b>e-learning</b>	
<b>BOV305</b>	VG100eV3.0 - BusinessObjects Voyager XI 3.0: What's New			<b>e-learning</b>	
<b>BOV315</b>	VG200eV3.1 - Business Objects Voyager XI 3.1: Core Concepts			<b>e-learning</b>	

# Xcelsius

## CURRICULUM: BUSINESS OBJECTS XCELSIUS

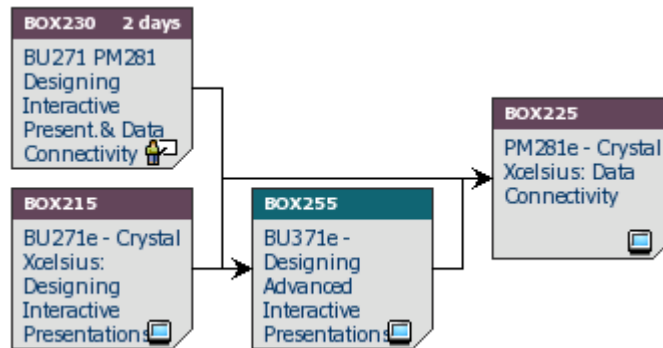

### Business Objects Xcelsius

Corso	Descrizione	Prezzo	gg	Inizio	Sede
<b>BOX230</b>	BU271-PM281 Xcelsius: Designing Interactive Presentations & Data Connectivity			<b>a richiesta</b>	
<b>BOX215</b>	BU271e - Crystal Xcelsius: Designing Interactive Presentations			<b>e-learning</b>	
<b>BOX225</b>	PM281e - Crystal Xcelsius: Data Connectivity			<b>e-learning</b>	
<b>BOX255</b>	BU371e - Designing Advanced Interactive Presentations			<b>e-learning</b>	

# CURRICULUM: BUSINESS OBJECTS XCELSIUS 2008

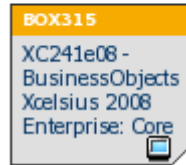
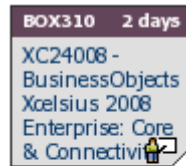

## Business Objects Xcelsius 2008

Corso	Descrizione	Prezzo	gg	Inizio	Sede
<b>BOX310</b>	XC24008 - BusinessObjects Xcelsius 2008 Enterprise: Core & Connectivity	€ 840	2	5-feb-09	SSG
				12-feb-09	ROMA
				16-mar-09	SSG
				19-mar-09	ROMA
				16-apr-09	ROMA
				27-apr-09	SSG
				21-mag-09	ROMA
				25-mag-09	SSG
				22-giu-09	SSG
				13-lug-09	ROMA
				3-ago-09	SSG
				7-set-09	ROMA
				21-set-09	SSG
				12-ott-09	ROMA
29-ott-09	SSG				
9-dic-09	ROMA				
17-dic-09	SSG				
	28-gen-10	ROMA			
<b>BOX315</b>	XC241e08 - BusinessObjects Xcelsius 2008 Enterprise: Core			<b>e-learning</b>	

## DATA SERVICES

### Data Integrator

#### CURRICULUM: BUSINESS OBJECTS DATA INTEGRATOR XI 3.0



Business Objects Data Integrator XI 3.0					
Corso	Descrizione	Prezzo	gg	Inizio	Sede
BOI300	DI320V3.0 - BusinessObjects Data Integrator XI 3.0: Core Concepts	€ 1.260	3	15-lug-09	SSG
				23-set-09	ROMA
				21-ott-09	SSG
				21-dic-09	ROMA

### Data Services

#### CURRICULUM: BUSINESS OBJECTS DATA FEDERATOR XI 3.0

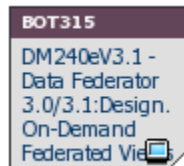

Business Objects Data Federator XI 3.0					
Corso	Descrizione	Prezzo	gg	Inizio	Sede
BOT315	DM240eV3.0 - Data Federator XI 3.0: Designing On-Demand Federated Views			e-learning	

## CURRICULUM: BUSINESS OBJECTS DATA INSIGHT XI R2

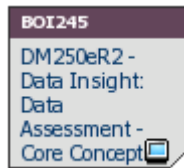

### Business Objects Data Insight Xi R2

Corso	Descrizione	Prezzo	gg	Inizio	Sede
<b>BOI245</b>	DM250eR2 - BusinessObjects Data Insight: Data Assessment - Core Concepts			<b>e-learning</b>	

## CURRICULUM: BUSINESS OBJECTS DATA QUALITY XI 3.0

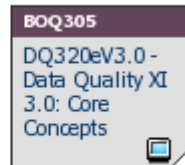
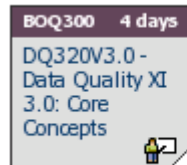

### Business Objects Data Quality Xi 3.0

Corso	Descrizione	Prezzo	gg	Inizio	Sede
<b>BOQ300</b>	DQ320eV3.0 - BusinessObjects Data Quality XI 3.0: Core Concepts			<b>a richiesta</b>	
<b>BOQ305</b>	DQ320eV3.0 - BusinessObjects Data Quality XI 3.0: Core Concepts			<b>e-learning</b>	

In caso di rinuncia scritta pervenuta a SAP con un preavviso uguale o inferiore a 6 giorni lavorativi verrà addebitata l'intera quota di iscrizione.

## ISCRIZIONE AI CORSI E ALLE CERTIFICAZIONI SAP ISCRIZIONE AI CORSI BUSINESS OBJECTS

Da inviare via fax al numero **039.6058461** per i corsi o le certificazioni con sede a Sesto San Giovanni o Roma

ISCRIZIONE

CANCELLAZIONE

**Codice Corso\*** \_\_\_\_\_ **Data inizio\*** \_\_\_\_\_ **Sede del Corso**  
 Sesto S.Giovanni € \_\_\_\_\_ **Cognome** \_\_\_\_\_  
 Roma **Nome** \_\_\_\_\_  
**e-mail** \_\_\_\_\_  
**Area e ruolo aziendale** \_\_\_\_\_

**Codice Corso\*** \_\_\_\_\_ **Data inizio\*** \_\_\_\_\_ **Sede del Corso**  
 Sesto S.Giovanni € \_\_\_\_\_ **Cognome** \_\_\_\_\_  
 Roma **Nome** \_\_\_\_\_  
**e-mail** \_\_\_\_\_  
**Area e ruolo aziendale** \_\_\_\_\_

**Certificazione\*** \_\_\_\_\_ **Data\*** \_\_\_\_\_ **Sede della Certificazione**  
 Sesto S.Giovanni € \_\_\_\_\_ **Cognome** \_\_\_\_\_  
 Roma **Nome** \_\_\_\_\_  
**e-mail** \_\_\_\_\_  
**Area e ruolo aziendale** \_\_\_\_\_

### RIFERIMENTO PER INTESAZIONE FATTURA

**Società\*** \_\_\_\_\_  
**Indirizzo\*** \_\_\_\_\_  
**Città\*** \_\_\_\_\_ **CAP\*** \_\_\_\_\_  
**Telefono\*** \_\_\_\_\_ **Fax** \_\_\_\_\_ **Partita IVA\*** \_\_\_\_\_

### ORDINE D'ACQUISTO

Per la presente richiesta di iscrizione  L'ordine di acquisto emesso è il n° \_\_\_\_\_ del \_\_\_\_\_ qui allegato  
 L'ordine di acquisto non potrà essere emesso in quanto la nostra società non richiede l'emissione di un ordine di acquisto per i servizi richiesti.

La presente assume valore di esplicito impegno al pagamento dei servizi ordinati anche in mancanza di un ordine di acquisto.

### PERSONA DI RIFERIMENTO PER LA FATTURAZIONE

**Nome** \_\_\_\_\_ **Cognome** \_\_\_\_\_  
**Telefono** \_\_\_\_\_ **Fax** \_\_\_\_\_ **e-mail** \_\_\_\_\_

### PERSONA DI RIFERIMENTO PER LA CORRISPONDENZA (se diversa da quella per la fatturazione)

**Nome** \_\_\_\_\_ **Cognome** \_\_\_\_\_  
**Telefono** \_\_\_\_\_ **Fax** \_\_\_\_\_ **e-mail** \_\_\_\_\_

### MODALITA' DI PAGAMENTO (scegliere una delle opzioni disponibili)

- Bonifico Bancario** da eseguire sul c/c303513319EUR  
**Presso ABN AMRO** Bank NV. CIN D Abi 03003 Cab 01600 SwiftCode ABNAITMM IBAN: IT48D0300301600303513319EUR
- SAP Preferred card** N. Carta \_\_\_\_\_

### ACCETTAZIONE DELLE CONDIZIONI GENERALI

Dichiaro di avere preso visione e di accettare le Condizioni Generali esposte nella pagina CONDIZIONI GENERALI PER LA PARTECIPAZIONE AI CORSI E ALLE CERTIFICAZIONI SAP del calendario corsi Gennaio2009/Gennaio2010 di SAP Education e pubblicate sul sito internet [www.sap.com/italy/education](http://www.sap.com/italy/education)

\_\_\_\_\_  
Timbro della società e firma del rappresentante leggibile\*

# CONDIZIONI GENERALI PER LA PARTECIPAZIONE AI CORSI E ALLE CERTIFICAZIONI SAP e AI CORSI SAP BusinessObjects

## ISCRIZIONI AI CORSI STANDARD E CERTIFICAZIONI SAP E AI CORSI SAP BusinessObjects

Le iscrizioni sono accettate solo in forma scritta, inviando a SAP l'apposito modulo di iscrizione (PDF 37 KB), debitamente compilato e siglato, tramite fax al n. 039 6058461.

Non potranno essere accettate iscrizioni non complete o non rispondenti a quanto previsto dalle presenti condizioni generali. Il numero di partecipanti per corso è limitato per ragioni di spazio e didattiche. Alle iscrizioni verrà data priorità in base alla data di ricevimento delle stesse.

## CONFERME

SAP Education garantisce l'erogazione dei singoli corsi al raggiungimento di un numero minimo di partecipanti e prevede la programmazione di sessioni aggiuntive per soddisfare eventuali liste d'attesa. Le conferme della effettiva erogazione del corso saranno inviate tramite fax o e-mail al cliente **5 giorni** lavorativi prima dell'inizio del corso.

Forniremo tempestivamente per telefono eventuali comunicazioni sull'impossibilità di accettare l'iscrizione. In caso di mancato ricevimento della conferma di iscrizione, annullamento o modifica, prego contattare SAP ai seguenti numeri Tel.: 800 536355, Tel. dall'estero: +39 039687 9599.

## ANNULLAMENTI E MODIFICHE

Annullamenti e modifiche relativi a iscrizioni già realizzate non comporteranno alcun addebito se fatti pervenire via fax, e-mail o posta, con un preavviso superiore a **6 giorni lavorativi** dalla data di inizio corso. Se la modifica perviene con un preavviso pari o inferiore a **6 giorni lavorativi** dalla data di inizio del corso, verrà fatturato il 100% del costo di partecipazione.

## PREZZI E MODALITÀ DI PAGAMENTO

Il costo del corso si riferisce al singolo partecipante e comprende un set di documentazione. **I prezzi indicati nel calendario si intendono al netto di IVA.**

Per ulteriori informazioni relative ai prezzi, SAP è disponibile ai seguenti numeri Tel.: **800 536355**, Tel. dall'estero: **+39 039687 9599**, oppure all'indirizzo **education.italia@sap.com**.

La fattura sarà inviata direttamente alla persona di riferimento indicata nel modulo di registrazione.

Il pagamento deve essere intestato a **SAP Italia S.p.A.** ed effettuato in via anticipata presso: **ABN AMRO Bank NV - c/c 303513319EUR - Swift Code ABNAITMM Cod. ABI 03003 - CAB 01600 - CIN D. IBAN CODE: IT48D0300301600303513319EUR**

Nel caso in cui il cliente e SAP abbiano concordato condizioni economiche e di pagamento differenti, le stesse verranno automaticamente applicate all'iscrizione effettuata.

La fattura verrà conseguentemente emessa sulla base delle condizioni contrattualizzate.

## PROPRIETÀ INTELLETTUALE E RISERVATEZZA

Il cliente prende atto e accetta che i corsi SAP e il relativo materiale sono di proprietà esclusiva di SAP. Il cliente si impegna pertanto a non diffondere il contenuto dei corsi e a non riprodurre il relativo materiale. Il cliente si impegna inoltre a mantenere strettamente riservate e a non diffondere dati e informazioni utilizzati da SAP nel corso dello svolgimento di corsi.

## TRATTAMENTO DEI DATI PERSONALI

SAP informa il cliente che, ai sensi dell'art. 13 del D.lgs. n. 196/2003 ("Codice in materia di protezione dei dati personali"), i dati personali del cliente e/o dei suoi collaboratori e dipendenti forniti dal cliente in vista della formalizzazione della richiesta di iscrizione, verranno trattati da SAP, per le finalità qui di seguito specificate, nel rispetto dei principi di correttezza, liceità, trasparenza e di tutela della riservatezza e dei diritti del cliente.

Tali dati potranno essere trattati per finalità di:

- adempimenti e gestione del rapporto contrattuale, adempimenti di legge, gestione del protocollo, tenuta registri e scritture contabili, elenchi e indirizzari, compilazione di anagrafiche, tenuta della contabilità clienti e/o fornitori;
- diffusione e/o comunicazione finalizzata alla ricerca di mercato e all'informazione commerciale.

Il rifiuto del cliente al trattamento di cui alla lettera a) comporterà l'impossibilità di concludere il presente contratto.

Il rifiuto al trattamento di cui alla lettera b) non pregiudicherà in alcuna misura l'esecuzione del contratto medesimo.

Il trattamento dei dati potrà essere eseguito sia manualmente sia mediante l'uso di sistemi automatizzati con logiche strettamente correlate alle finalità di cui sopra e, comunque, nel rispetto delle misure di sicurezza e riservatezza necessarie, facendo uso di mezzi che ne prevengano il rischio di perdita o di distruzione, di accesso non autorizzato o trattamento non consentito. I dati sono custoditi presso la sede di SAP e/o presso sedi secondarie.

Il Cliente potrà esercitare in ogni momento tutti i diritti indicati all'art. 7 del D.lgs. n. 196/2003, tra cui il diritto di opporsi al trattamento di cui alla precedente lettera b).

Il titolare del trattamento è SAP Italia S.p.A., con sede in Piazza Indro Montanelli 30 a Sesto San Giovanni (Milano).

## FORO COMPETENTE

Tutte le controversie che dovessero insorgere in relazione all'interpretazione, esecuzione, e/o cessazione delle presenti Condizioni Generali e dei rapporti dalle stesse derivanti saranno di competenza esclusiva del Foro di Milano.

**SAP ITALIA S.P.A.  
Via Paracelso, 24  
Palazzo Cassiopea 2  
20041 Agrate Brianza (MI)**

**Via Paolo di Dono, 73  
Roma**

**SAP EDUCATION CENTER  
Sesto San Giovanni  
Piazza Indro Montanelli, 30  
20099 Sesto San Giovanni (MI)  
tel. 800 536355  
fax 039 6058461**

**education.italia@sap.com  
[www.sap.com/italy/education](http://www.sap.com/italy/education)**